



**WACKER  
NEUSON**  
*all it takes!*

## RD 18

Rulli In Tandem



Compatti, maneggevoli e potenti: i modelli RD18

Grazie alla combinazione di tamburi di grande diametro e basso centro di gravità della macchina, i modelli articolati RD18 offrono una potenza di compattamento superiore. L'operatore gode inoltre di un altissimo comfort di guida grazie al giunto articolato in 3 punti e al funzionamento intuitivo. Una peculiarità è la sospensione del tamburo unilaterale, per cui la compattazione è resa possibile fino ai bordi o sulle pareti.

- Disponibile a scelta come rullo tandem o rullo combinato
- Compattazione fino al bordo nell'edilizia stradale grazie alla sospensione del tamburo unilaterale
- Il giunto articolato assicura compattazione uniforme, grande manovrabilità ed elevata stabilità di guida
- Ottima visibilità grazie al design affusolato

### Sospensione tamburo unilaterale

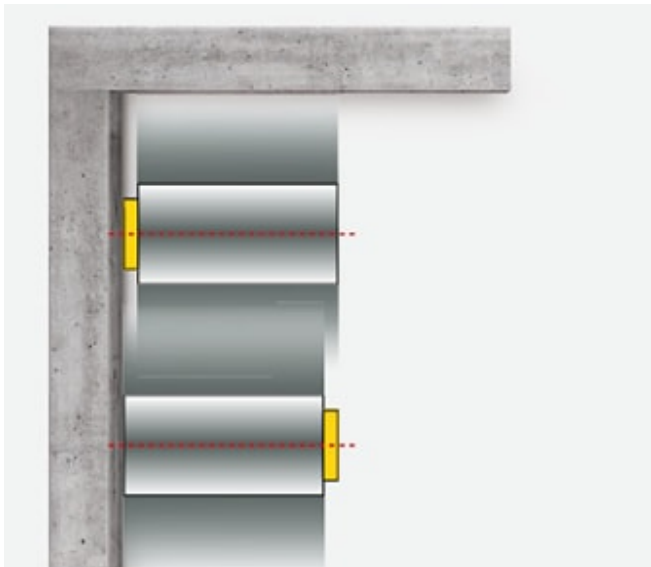

**Potenza di compattamento eccellente fino al bordo:** la sospensione unilaterale del tamburo garantisce completa libertà di movimento su entrambi i lati e la possibilità di avvicinarsi con i rulli direttamente a pareti o bordi di marciapiedi. La ricompattazione, ad es. con un costipatore, non è necessaria.

### Giunto articolato

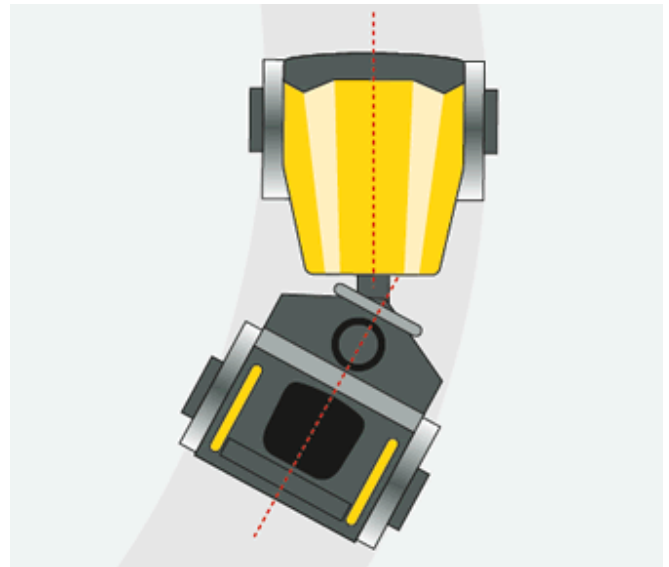

**Compattazione uniforme, stabilità di guida ottimale:** Attraverso il giunto articolato in tre punti, la distribuzione uniforme del peso sul tamburo anteriore e posteriore è assicurata in ogni momento. Ciò migliora anche la manovrabilità e garantisce la massima stabilità e sicurezza antiribaltamento in curva.

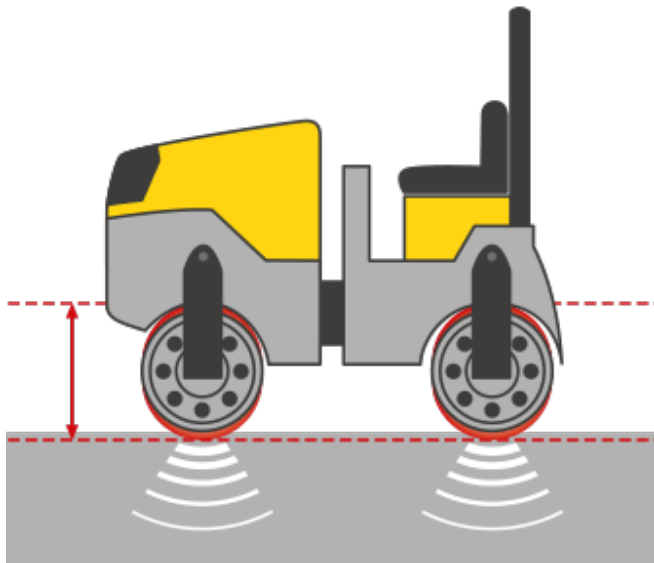

#### **Rullo tandem**

##### **Tamburo vibrante anteriore e posteriore**

Il tamburo vibrante mette in vibrazione ottimale il materiale da compattare con forze verticali in successione veloce. Lo squilibrio integrato garantisce una rotazione veloce e un'ottima potenza di compattamento.

##### **Ideale per**

tutti i classici lavori di compattazione

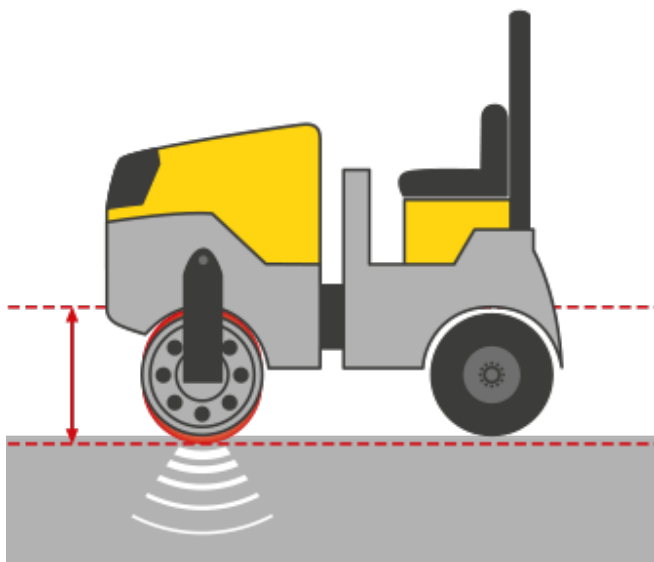

#### **Rullo combinato**

##### **Tamburo vibrante anteriore, pneumatici posteriori.**

Anche con i rulli combinati, le forze sono dirette verticalmente verso il basso. Il vantaggio rispetto ai rulli tandem sono gli pneumatici. In questo modo i rulli combinati hanno sempre una buona trazione sulle pendenze.

##### **Ideale per**

i lavori di compattazione su pendii e terreni irregolari

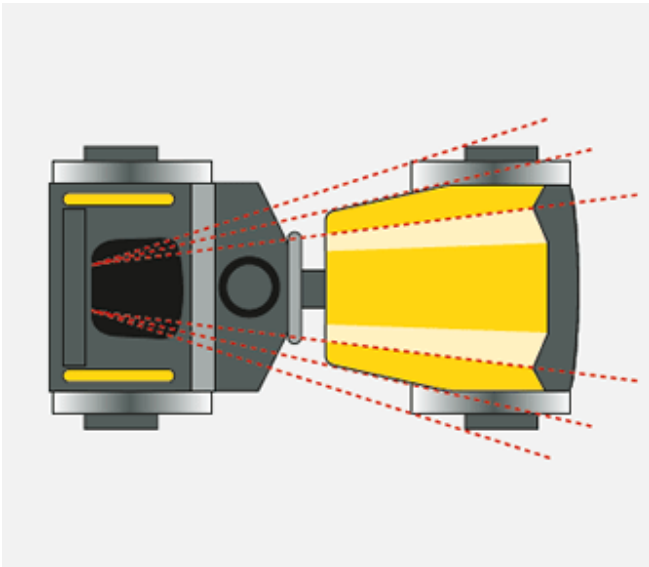

### Visuale eccellente

Tutto a colpo d'occhio: Grazie al design affusolato dei rulli, appositamente progettato, si dispone in ogni momento di una visuale eccellente sui bordi dei tamburi, sulla zona circostante alla macchina e sul cantiere.



### Area di lavoro sempre in vista

La forma affusolata dei rulli permette una buona visione sui bordi dei tamburi e sulla zona circostante alla macchina.



### Scelta dei modelli finemente graduata

Rulli tandem con tamburi vibranti o oscillanti in diverse classi di peso: Con Wacker Neuson trovate esattamente il modello di cui avete bisogno per il vostro progetto.



### Potenza di compattamento eccellente

Qualunque rullo scegliate, la sua potenza di compattamento vi sorprenderà.



### Stabilità di guida elevata

Su terreni accidentati o in curva - con il giunto articolato in tre punti siete sempre al sicuro sulla strada.



## Specifiche tecniche

	RD18-80	RD18-100	RD18-100C
<b>Dati d'esercizio</b>			
Peso d'esercizio con ROPS kg	1.580	1.670	1.630
Peso d'esercizio max. kg	1.840	1.950	1.830
Lu x La x H mm	2.260 x 856 x 2.210	2.260 x 1.056 x 2.210	2.260 x 1.040 x 2.210
Larghezza del cerchione mm	800	1.000	1.000
Diametro del cerchione mm	620	620	620
Larghezza operativa mm	856	1.056	1.000
Distanza da terra centrale mm	230	230	240
Tipo di tamburo anteriore	liscio / monoblocco	liscio / monoblocco	liscio / monoblocco
Tipo di tamburo posteriore	liscio / monoblocco	liscio / monoblocco	pneumatici
Carico assiale anteriore kg	765	815	805
Carico assiale posteriore kg	815	855	825
Forza centrifuga livello I kN	25	25	25
Forza centrifuga livello II kN	16	16	16
Frequenza della vibrazione livello I Hz	65	65	65
Frequenza della vibrazione livello II Hz	52	52	52
Ampiezza mm	0,5	0,45	0,45
Carico di linea - anteriore / posteriore statico N/mm	9,6 / 10,2	8,1 / 8,6	7,9 / 0
Mondata max m/min	183	183	183
Capacità ascensionale con vibrazione %	30	30	30
Capacità ascensionale senza vibrazione %	40	40	40
Raggio di sterzata interno mm	2.230	2.130	2.130
<b>Dati del motore</b>			
Modello di motore	Motore diesel a 3 cilindri	Motore diesel a 3 cilindri	Motore diesel a 3 cilindri
Produttore del motore	Kubota	Kubota	Kubota
Potenza del motore ISO 14396 kW	14,8	14,8	14,8
<b>Capacità del riempimento</b>			
Capacità del serbatoio carburante l	33	33	33
Capacità del serbatoio acqua l	70	70	70



**WACKER  
NEUSON**  
*all it takes!*

#### **Nota**

La disponibilità dei prodotti può variare da paese a paese. E' possibile che le informazioni / prodotti non siano disponibili nel vostro paese. Le informazioni più dettagliate sulla potenza del motore sono riportate nelle istruzioni per l'uso. La potenza in uscita effettiva può variare a seconda delle condizioni d'esercizio specifiche.

L'azienda si riserva il diritto di errori ed omissioni. Immagini simili.

Copyright © 2018 Wacker Neuson SE.